

Спецификация DEVELON DX360LC-7B

| | |
|----------------------------|--------|
| Ковш (Н), усиленный, м3 | 2,03 |
| Эксплуатационная масса, кг | 36 300 |

Двигатель

Scania DC09-076A, 291 л.с. при 1 800 об/мин, TIER III
 Фильтр-водоотделитель с подогревом
 Фильтр грубой очистки воздуха циклонного типа
 Насос перекачки топлива
 Электронасос подкачки топлива
 Емкость топливного бака 610 л

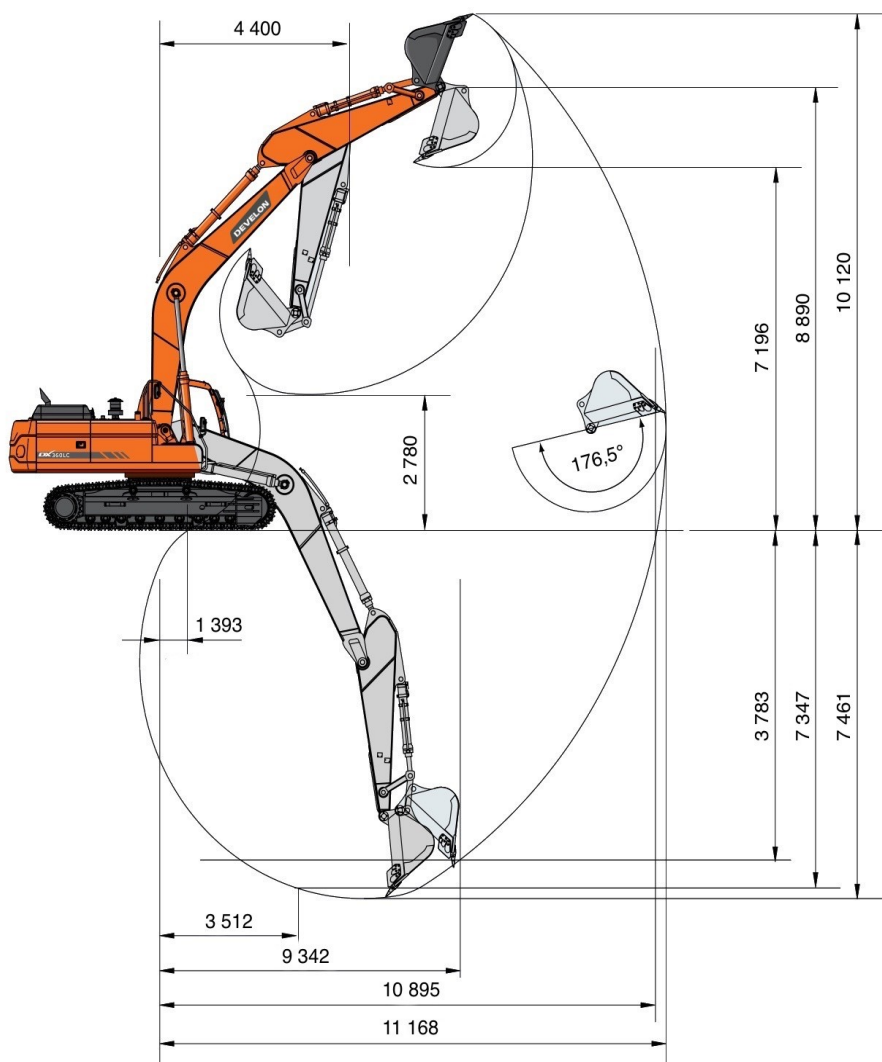

Габаритные размеры

11 320 мм x 3 280 мм x 3 445 мм

Ходовая часть

Опорные катки – 9 шт
 Башмаки – 600 мм, тройной грунтозацеп
 Давление на грунт – 0,69 кг/см²
 Скорость хода
 (быстрая/медленная) — 5,0 / 3,0 км/ч

Электрооборудование

Стартер 24 В / 6 кВт
 Батареи 2 x 12 В / 150 А.час
 Генератор 60 А
 2 фары на кабине
 Галогеновые фары на стреле (2 шт)
 Проблесковый маячок

Гидравлическая система

Основные насосы - 2 x 350 л/мин.
 Номинальное давление: 350 кгс/см²
 Емкость гидробака 420 л

Кабина

Радио +MP3 (стерео)
 Кондиционер и обогреватель
 Козырек от дождя
 Высокое сиденье оператора
 Стальная люк
 Боковое зеркало
 Противошумный комплект

Дополнительно

Инструкция оператора на русском языке
 Каталог запчастей

Основные параметры оборудования

| | |
|------------------------|-------------------|
| Усиленная стрела (HD) | 6 500 мм |
| Усиленная рукоять (HD) | 3 200 мм |
| Усилие на ковше | 26,1 т / 255,9 кН |
| Скорость поворота от | 0 до 8,2 об/мин |